

NUX

ZEUS

ISOLATED POWER SUPPLY

NIP-Z10

Isolated Power Supply



High Current 10-output
Isolated Power Supply

 Pedalboard Power Supply



6 outputs
(9V/500mA)



3 switchable outputs
(9V 12V 18V)



1 Tweakable dial control
(6V-12V)



USB output
(5V/1.5A)

取扱説明書

安全上のご注意 必ずお守りください

■お使いになる人やほかの人への危害、財産への損害を未然に防ぐために、必ずお守りいただくことを説明しています。

警告

- ・ **異常がある場合はただちに使用を中止する**：焦げくさいにおいがする、煙が出ている、物や液体が入ったなど、感電、火災の原因になります。直ちに使用を中止し、お買い上げの販売店へサービスをご依頼ください。
- ・ **濡らさない**：感電、火災、故障の原因になります。
- ・ **内部に異物を入れない**：水や金属が内部に入ると、感電、火災、故障の原因になります。
- ・ **分解／改造はしない**：感電、火災、故障の原因になります。

注意

- ・ **高温になる場所や熱のこもりやすい場所で使用、保管、放置しない**：火のそば、暖房器具のそば、こたつや布団の中、直射日光の当たる場所、炎天下の車内などで使用、保管、放置しないでください。火災、やけど、けが、感電などの原因となります。
 - ・ **乳幼児の手の届く所に置かない**：サイズの小さな付属品などは飲み込むと、窒息や胃などへの障害の原因となることがあります。万一、飲み込んだときは、ただちに医師に相談してください。
 - ・ **強い圧力を加えたり折損させたりしない**：ポケットの中やカバンの中など強い圧力がかかる場所に保管しないで下さい。火災、やけど、けが、感電、故障の原因になります。
 - ・ **ぬれた手で使用しない**：感電、火災、故障の原因になります。
 - ・ **対応した電源アダプター以外を使用しない**：付属の電源ケーブルは本製品以外ではご利用いただけません。故障の原因になりますので、電源アダプターは必ず本書で指定されたケーブルのみをご利用ください。
- ※廃棄の際は、地方自治体の条例または規則に従ってください。

はじめに

ゼウスはギリシャ神話に出てくる“空と雷の神”です。

彼の最も有名な力は稲妻を操る能力であり、NUXがこの製品を“ZEUS”と名付けた理由です。

ZEUSは、10つのDCポートを備えており、全てのポートに高品位なアイソレーショントランスを搭載しています。

これにより、常にエフェクトペダルにクリーンで安定した電源を提供することが可能です。

特に最近のギタリストは、消費電力の高いデジタルエフェクトを好んで使用する傾向のため、ZEUSには6つの出力(9V DC/500mA x 6ポート)を搭載しました。

また、3つの切り替え可能な出力(9V DC/500mA、または12V DC/300mA、または18V DC/200mA)と1つの無段階可変出力(6V-12V)が搭載されており、これらは特にヴィンテージファズやフェイザーなどのアナログエフェクトに最適です。

背面にはUSBポートを搭載しているため、スマートフォンやタブレットの充電などを行うことも可能です。

バックグラウンド

ハイゲインディストーションペダルを使用するギタリストは、電源のノイズトラブルに悩まされがちです。DC デイジーチェーンは一つのアダプターで複数のペダルを駆動することができますが、アナログペダルとデジタルペダルを同時に接続する場合、グラウンドノイズが発生しやすくなります。そこで NUX は業界のパイオニアとなるべく、信頼性が高く、極めて低ノイズ、軽量、大電流、フルアイソレートのパワーサプライを開発しました。



Ground Noise

昨今で人気のあるフルアイソレートパワーサプライについて注意深く調べてみると、これらの主な製品は「トロイダルトランス」を使用していることがわかりました。ですが、これはクリーンなパワーを提供できる反面、効率、重量、サイズがいずれも大きく、お世辞にもコンパクトと呼べるものではありませんでした。

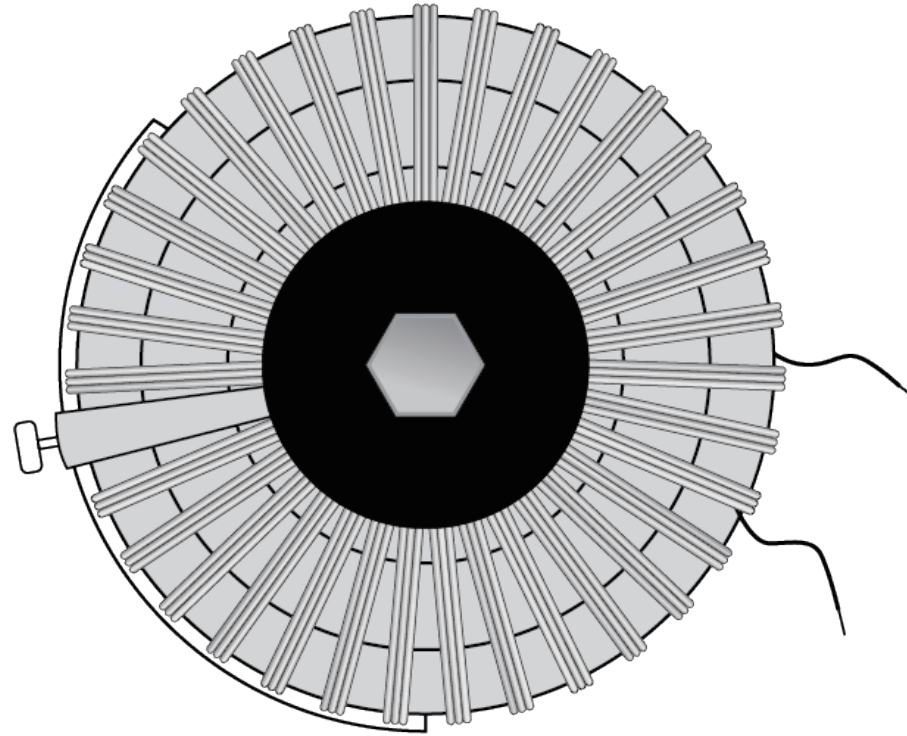

Toroidal transformer

そこで NUX のエンジニアはこれらのデータを分析し、**ZEUS** を開発しました。
ZEUS は信頼性が高く、超低ノイズ、軽量、大電流のフルアイソレートパワーサプライです。

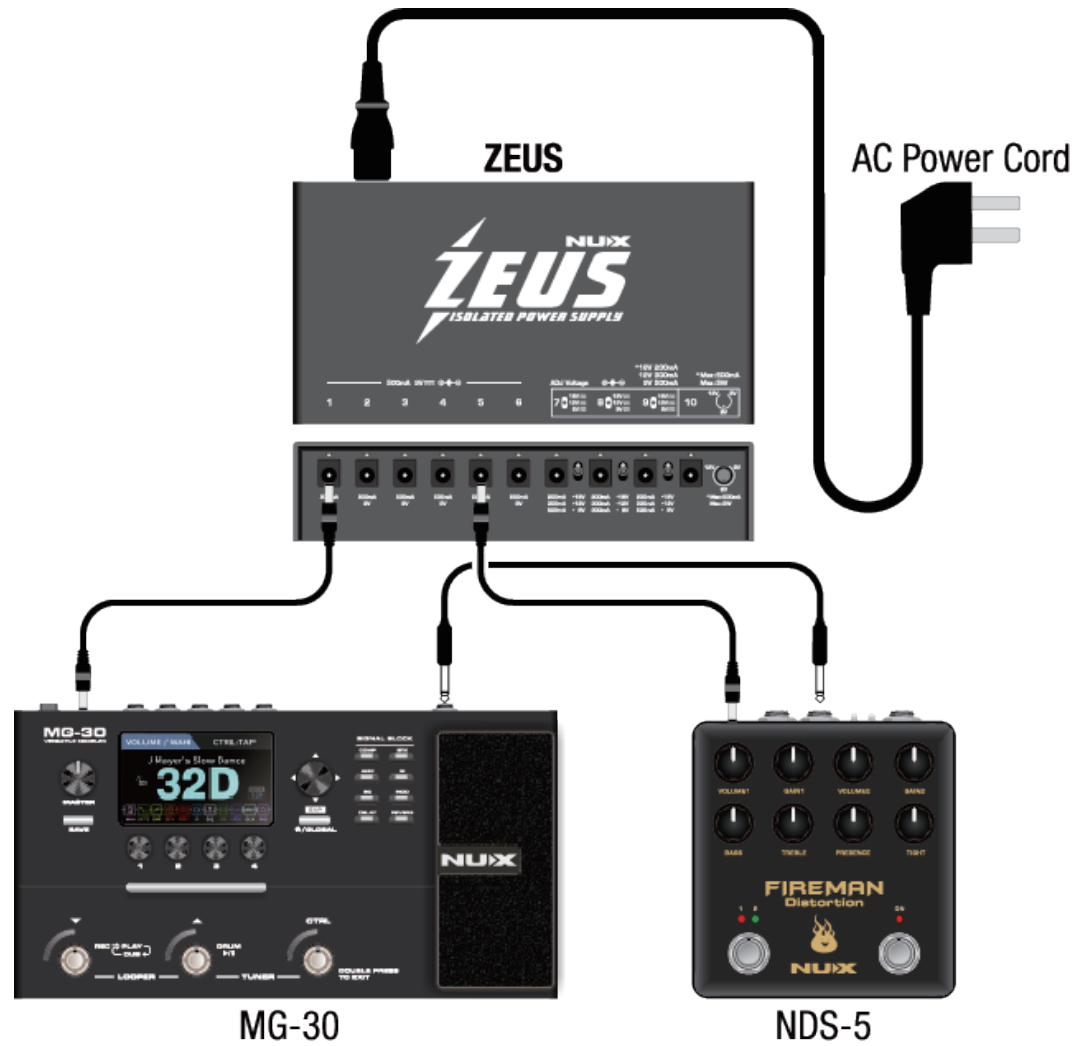

オーバービュー

- ・フルアイソレートされた 10 アウトプット：9V DC/500mA x 6 ポート、9V/12V/18V DC* 可変 x 3 ポート、6V~12V DC 無段階可変 x 1 ポート
- ・スマートフォン、タブレット用 5V/1.5A USB Type-A ポート
- ・低ノイズなデュアルアイソレート設計
- ・DC ケーブルが接続されている際に緑色に点灯する LED インジケータ
- ・オーバーヒート保護機能
- ・過電流保護機能
- ・小型かつ軽量で省電力な設計

* 電流値は変動します。9V 出力時：500mA, 12V 出力時：300mA, 18V 出力時：200mA

フロントパネル

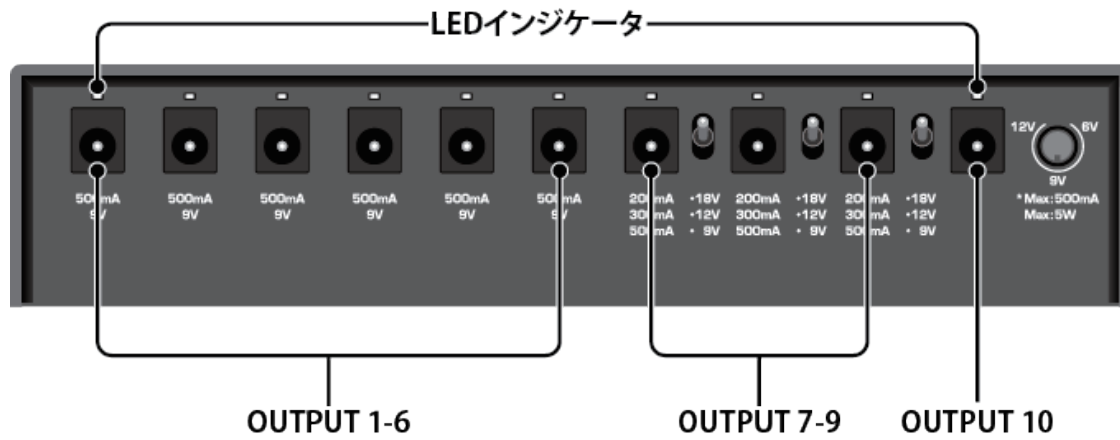
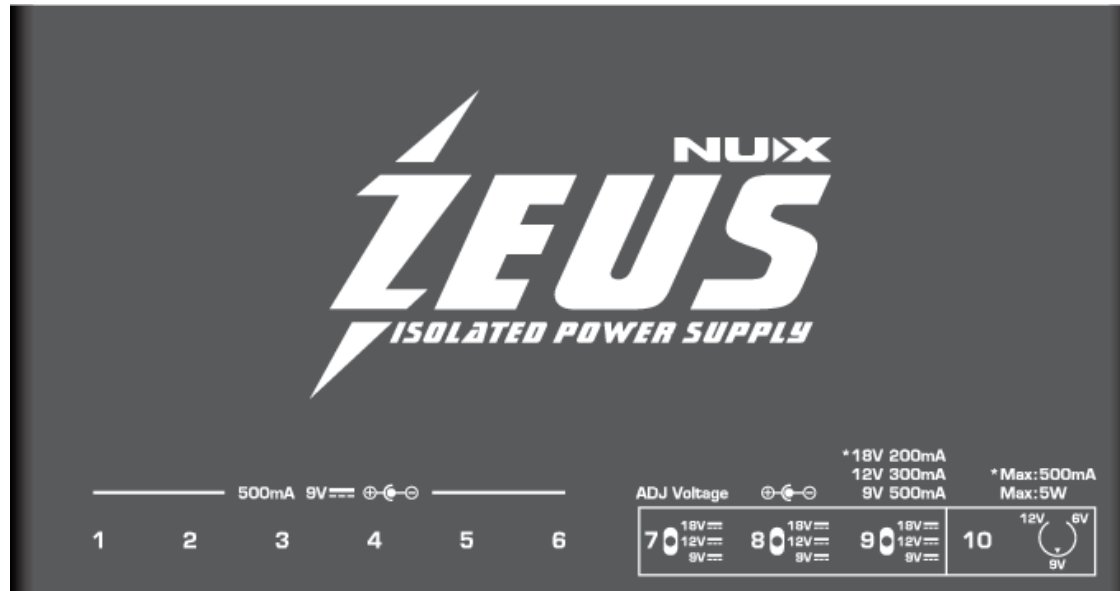

OUTPUT 1-6

9V DC/500mA を出力可能な 2.1mm DC 出力です。

OUTPUT 7-9

9V DC/500mA, 12V DC/300mA, 18V DC/200mA を任意に切り替え可能な可変式 2.1mm DC 出力です。

OUTPUT 10

6V DC から 12V DC までの電圧を任意に調整可能な 2.1mm DC 出力です。ヴィンテージファズやフェイザーなど、電圧にシビアなペダルに最適です。

LED インジケータ

1. DC ケーブルが接続されていない時は消灯します。
2. DC ケーブルが接続され、正常に動作している際は緑色に点灯します。
3. DC ケーブルが接続されているが、エラーが発生している際は緑色に点滅します。(エラー：ショートやオーバーロードなど)

リアパネル







定格入力

付属の電源ケーブルを接続します。

USB ポート

スマートフォンやタブレットなどを充電可能な 5V/1.5A の USB Type-A ポートです。

付属のアクセサリー

<p>DCリンクケーブル(50cm) 5本 ストレート - L字型 2.1mm DCケーブル 長さ:50cm</p>	
<p>DCリンクケーブル(30cm) 5本 ストレート - L字型 2.1mm DCケーブル 長さ:30cm</p>	
<p>極性変換ケーブル 1本 センター(-)→センター(+)極性変換 2.1mm DCケーブル 長さ:50cm</p>	
<p>3.5mm変換ケーブル 1本 2.1mm→3.5mmピン変換 DCケーブル 長さ:50cm</p>	
<p>HX STOMP用カレントダブラーアダプター 1本 HX STOMP駆動用 2.1mm(メス) x 2→2.5mm L字型 DCケーブル 長さ:10cm</p>	

電源ケーブル

下記の電源ケーブルが含まれます。

JP



技術仕様

- 入力：100 - 240V AC, 50/60 Hz, Max 80W
- 出力 (フルアイソレート)：9V DC/500mA x 6、アジャスタブル出力 (9V DC/500mA, 12V DC/300mA, 18V DC/200mA) x 3、アジャスタブル出力 (6~12V DC 500mA, Max 5W) x 1
- USB 出力：5V DC/1.5A x 1
- サイズ (ケーブル含まず)：101 x 42 x 195 mm(W x H x D)
- 重さ (ケーブル含まず)：658 g

NUX 輸入販売元

株式会社エレクトリ

HP:<https://www.electori.co.jp/>

※本ドキュメントの弊社以外のサイトや SNS における 2 次配布は禁止致します。
また、弊社の許可なく本ドキュメント内の表現、データを使用することを禁止致します。